

CSL

Molinos de marcha lenta a pie de máquina





Los molinos a pie de máquina de la serie GSL 180/120 hasta GSL 180/430 se han desarrollado especialmente para aplicaciones en el campo de la inyección.

La alimentación del material a triturar se efectúa a través de una tolva de alimentación insonorizada que dependiendo de la forma de alimentación se suministra en diversas versiones.

Los molinos a pie de máquina de esta serie están montados sobre bastidor bajo o elevado según la función a realizar y se complementan con el correspondiente cajón de aspiración o descarga. Junto con numerosas opciones los molinos a pie de máquina tienen una aplicación muy variada.

Además de las ventajas usuales de los molinos de marcha lenta, como p.ej. la baja emisión de ruidos y la molienda prácticamente sin polvo, los molinos a pie de máquina GSL 180/120 hasta GSL 180/430 destacan sobre todo por su sistema Quick-Snap de cuchillas de rotor y con una buena accesibilidad.





Los molinos de la serie GSL 300/400 hasta GSL 300/800 están previstos para la trituración de material de desecho en la producción de piezas inyectadas y moldeadas por soplado.

Además de las ventajas sustanciales de la serie GSL los molinos de marcha lenta GSL 300/400 y GSL 300/800 son especialmente apropiados para piezas de gran superficie como p.ej. revestimientos de puertas de automóviles, parachoques o cuerpos huecos.

Debido a la disposición en "V" de las cuchillas del rotor el material triturado se mantiene en el centro del rotor. De esta forma se reduce considerablemente el desgaste en las paredes de la cámara de molienda al triturar plásticos reforzados con fibra de vidrio. Debido a la disposición desplazada de los discos del rotor siempre están en acción solo cuchillas aisladas, así se dispone de mayor fuerza de corte respectiva.





Fuerza de granulación más grande

Tanto el rotor como la cámara de granulación de GSL200 han sido rediseñados y de esta forma se aumenta el rendimiento cuando los materiales a ser procesados sean botella plástica, entre otros materiales vacíos. Y también se ha mejorado el efecto de granulación.

Al mismo tiempo, se ha incrementado el tamaño de la cámara de granulación. Por lo tanto, la máquina da más cabida a unos materiales muy grandes y de esta manera se ha amplificado el rango de adaptación de la serie GSL200.

Desmontaje más fácil

El desmontaje de la serie GSL ahora es aún más fácil. La tolva de aspiración y el soporte de la red de filtro de GSL200 han sido diseñados de nuevo y como un resultado, se ha facilitado mucho el mantenimiento para la máquina.

El diseño hermético en la tolva de aspiración hace que el sitio de trabajo este muy limpio, sin ningún polvo.



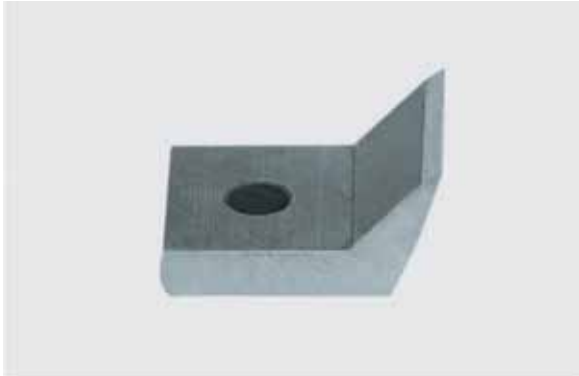

Cuchillas especiales ahorran trabajos de ajuste

El rotor está equipado con cuchillas especiales. Debido a la curvatura de las cuchillas del rotor, en el círculo de corte, se mantiene la galga incluso después del afilado. Así se evita el molesto trabajo de ajuste. Las paradas al cambiar las cuchillas se reducen considerablemente. Las cuchillas fijas de la serie GSL pueden utilizarse por los dos lados y afilarse adicionalmente.

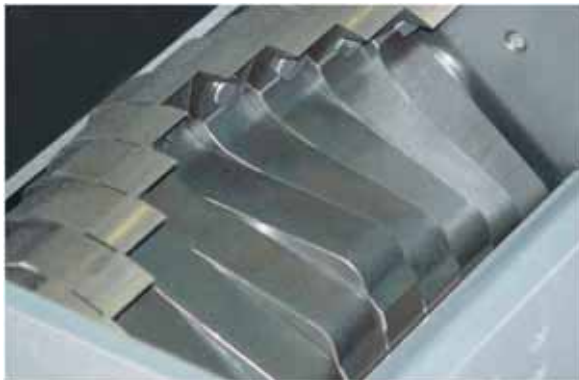

Sistema de rotor robusto

El eje del rotor está apoyado a ambos lados. El diámetro del eje del rotor está dotado para el ancho máximo de rotor debido al sistema de mecano. Debido a la disposición desplazada de los discos del rotor, siempre están en acción solo cuchillas aisladas - así se dispone de mayor fuerza de corte respectiva. Todas las máquinas de esta serie son apropiadas por lo tanto para triturar materiales compactos y bebederos de gran espesor.



Sistema Quick-Snap

El nuevo sistema Quick-Snap de ZERMA hace posible una retirada rápida de la placa frontal partida para una limpieza sencilla del molino. La placa frontal se sujeta a la cámara de molienda por medio de dos robustos cierres de tensión. Al retirar la placa frontal partida se desconecta la máquina a través de un final de carrera de seguridad. El cojinete frontal del rotor se queda en la parte superior de la placa frontal.



Buena accesibilidad

Los molinos se pueden abrir con pocas maniobras y sin herramientas. La tolva de alimentación puede abatirse a través de una bisagra por encima de la cámara de molienda. La máquina queda bastante accesible después de retirar la placa frontal partida y el cajón de aspiración. La limpieza al cambiar de color y/o material es así muy rápida y sencilla.



Amplia gama de opciones posibles

Los molinos de la serie GSL 180/120 hasta GSL 180/430 pueden equiparse con varias opciones para diversas aplicaciones. A continuación algunos ejemplos:



Versión alta, recipiente móvil



Versión alta, saco receptor



GSL 300/400, bastidor alto



Datos técnicos GSL 180

Modelo GSL	180/120	180/180	180/300	180/430
Velocidad del rotor (rpm)	150	150	150	150
Nº cuchillas rotor	12	18	30	45
Nº cuchillas fijas	2 (4 cutting edges)	2 (4 cutting edges)	2 (4 cutting edges)	2 (4 cutting edges)
Diámetro del rotor (mm)	180	180	180	180
Ancho del rotor (mm)	120	180	300	430
Abertura tolva (mm)	350 x 350	350 x 350	350 x 350	430 x 270
Abertura cámara de corte (mm x mm)	270 x 120	270 x 180	270 x 300	270 x 430
Potencia (kW)	2,2	3,0	4,0	4,0
Peso (kg) aprox.	120	130	150	170
Dimensiones:				
Bastidor bajo				
Ancho A (mm)	420	420	420	420
Largo B (mm)	850	910	1030	1240
Alto C (mm)	450	450	450	550
Alto D (mm)	600	600	600	900

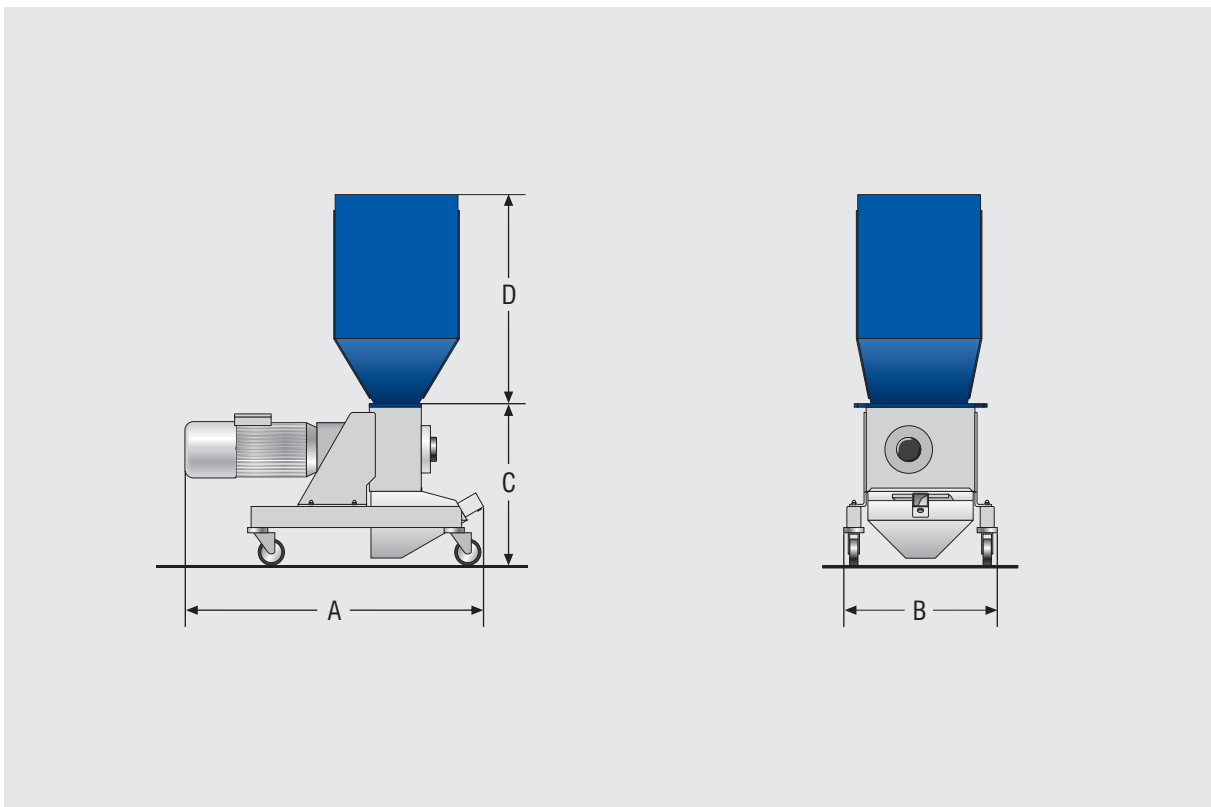

Modelo GSL	200/180	200/270	200/360	200/500
Velocidad del rotor (rpm)	150	150	152	152
Nº cuchillas rotor	12	18	24	33
Nº cuchillas fijas	2 (4 cutting edges)	2 (4 cutting edges)	2 (4 cutting edges)	2 (4 cutting edges)
Diámetro del rotor (mm)	200	200	200	200
Ancho del rotor (mm)	180	270	360	495
Abertura tolva (mm)	240 x 240	240 x 310	460 x 310	460 x 310
Abertura cámara de corte (mm x mm)	250 x 190	250 x 280	250 x 370	250 x 505
Potencia (kW)	3	3	4	4
Peso (kg) aprox.	175	205	235	270
Dimensiones:				
Bastidor bajo				
Ancho A (mm)	800	900	1080	1220
Largo B (mm)	510	510	510	510
Alto C (mm)	515	515	515	515
Alto D (mm)	670	670	700	760

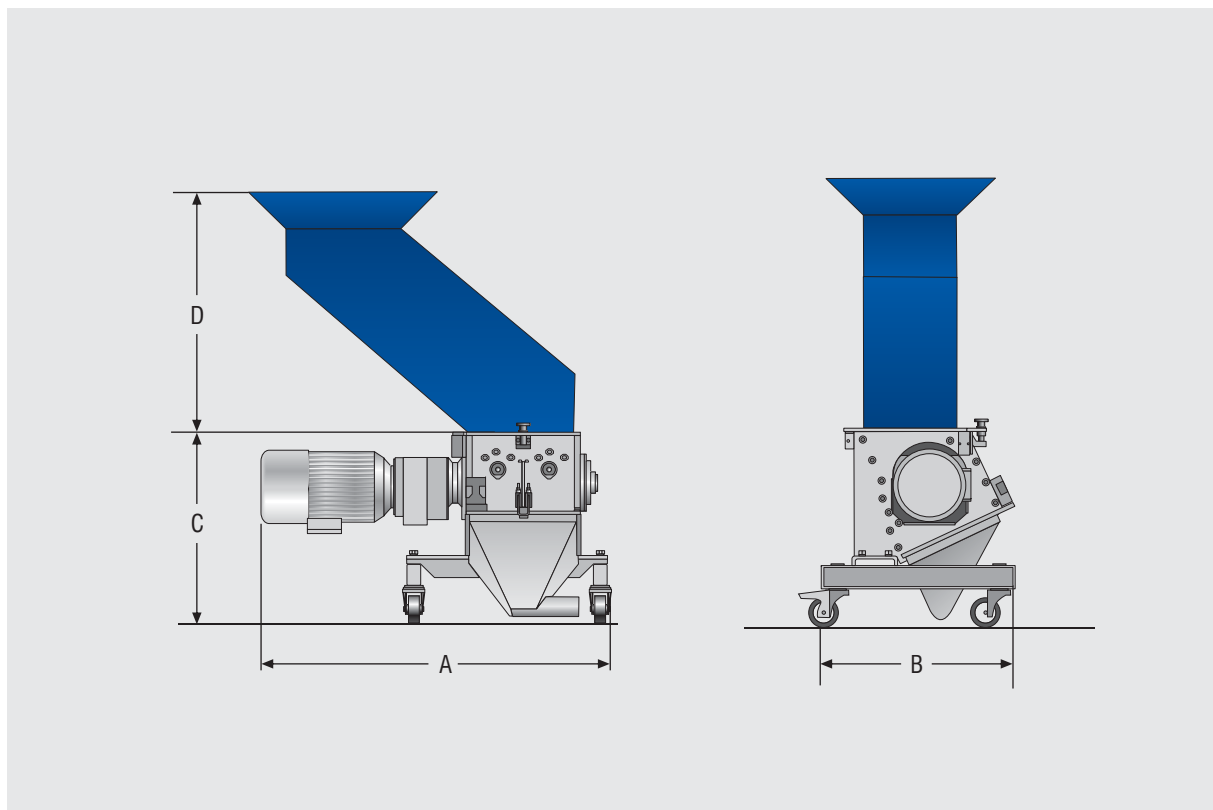

Modelo GSL	300/400	300/600	300/800
Velocidad del rotor (rpm)	150	150	150
Nº cuchillas rotor	33	48	66
Nº cuchillas fijas	2 (4 cutting edges)	4 (4 cutting edges)	4 (4 cutting edges)
Diámetro del rotor (mm)	300	300	300
Ancho del rotor (mm)	400	600	800
Abertura tolva (mm)	400 x 400	600 x 400	800 x 400
Abertura cámara de corte (mm x mm)	400 x 400	600 x 400	800 x 400
Potencia de accionamiento (kW)	7,5	11	18,5
Peso (kg) aprox.	550	890	980
Dimensiones:			
Bastidor bajo			
Ancho A (mm)	820	1100	1410
Largo B (mm)	1050	1010	1070
Alto C (mm)	710	710	710
Alto D (mm)	1050	1050	1050

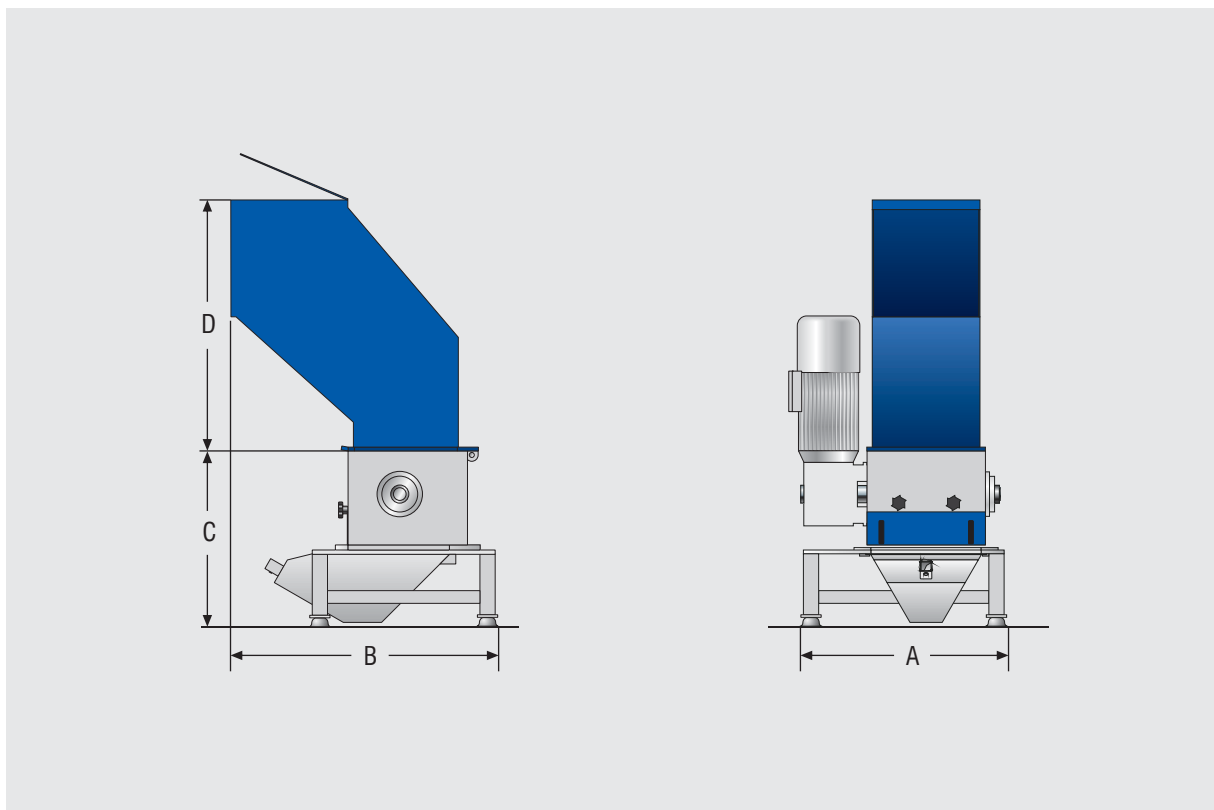

**ZERMA**

ZERMA Recycling & Granulator Technology



ZERMA con más de 60 años de experiencia es hoy en día uno de los más importantes fabricantes de molinos y de máquinas trituradoras de alta calidad. Las potentes máquinas ZERMA cubren todo el aspecto de la trituración de plásticos, desde molinos a pie de máquina de marcha lenta (Serie GSL) y molinos de alto rendimiento (Serie GS y GSH) hasta máquinas especiales como molinos para perfiles, desmenuzadores y molinos pulverizadores – con potencias de accionamiento de 2,2 a 200 kW.

China:

ZERMA Machinery & Recycling Technology
(Shanghai) Co., Ltd.
5 Xinjie Rd XinQiao Township Ind. Park,
Songjiang Shanghai, Zip: 201612, China
Phone: +86 21 57645573
Fax: +86 21 57646766
info@zerma.com www.zerma.com

Alemania / Europa:

ZERMA Zerkleinerungsmaschinenbau GmbH
Im Rohrbusch 15
74939 Zuzenhausen
Germany
Phone: +49 (0)6226-7890-0
Fax: +49 (0)6226-7890-222
info@zerma.de www.zerma.de

América Central y del Sur:

ZERMA Latin America
10220 West State Rd. 84,
Unit 15, Davie,
FL 33324 (USA)
Phone: +1 954 905 5995
Fax: +1 603 288 6400
info@zerma-la.com www.zerma-la.com

Sureste de Asia:

ZERMA (Thailand) Co., Ltd.
78/6 Moo 7 Kingkaew Road,
Rachatewa, Bangplee, Samutprakarn
10540 Thailand
Phone: +66 2 738 5056-7
Fax: +66 2 738 5058
info@zerma.co.th www.zerma.co.th

Inglaterra/Irlanda:

ZERMA UK Ltd. (Richard Monkhouse)
27 Weaver Park Est
Mill Lane, Frodsham, Cheshire WA6 7JH
England
Phone: +44 1928 734724
Fax: +44 1928 734725
info@zerma.co.uk www.zerma.co.uk



Subject to technical modification 10/07, V 1.0